



**Linnéuniversitetet**

Kalmar Växjö

Självständigt arbete i konst- och bildvetenskap, 15hp.

## Hygge i form av ljus

PH 5 som kulturellt uttryck för dansk design, trivsel och atmosfär



**Författare:** Jennica Landén

**Handledare:** Jan Bäcklund

**Examinator:** Linda Fagerström

**Lärosäte:** Linnéuniversitetet

**Termin:** HT 2025

**Ämne:** Konst- och bildvetenskap

**Nivå:** III



**Linnéuniversitetet**

Kalmar Växjö



## Abstract

*In Danish culture, light is an important part of everyday life and social interaction. This study examines Poul Henningsen's PH 5 lamp in relation to the concept of hygge, understood as a culturally embedded practice associated with comfort, warmth and social togetherness. The study examines how the lamp's form and light contribute to atmosphere and cultural meaning in a domestic context. Using a qualitative, theory-driven approach, the analysis combines formal observation, semiotic analysis, and theories of hygge and atmosphere. The results show that the PH 5's layered shade system produces a soft, glare-free light aligned with modernist principles of function and simplicity, while also shaping a calm and welcoming atmosphere. Through this interaction of functional design and atmospheric effect, the lamp supports everyday practices of social interaction and spatial orientation in the home. The study concludes that the PH 5 functions not only as a lighting object, but as a culturally meaningful element that contributes to the experience and organization of everyday life within Danish design culture.*

## Nyckelord

PH 5-lampan, Poul Henningsen, hygge, dansk design, semiotik

## Tack

Jag vill rikta ett varmt tack till Designmuseum Danmark för deras generösa stöd i arbetet med denna uppsats, särskilt genom hjälp med att identifiera relevanta källor och arkivmaterial. Museets samlingar och expertkunskap har varit av stor betydelse för studiens genomförande. Jag vill även tacka Louis Poulsen för visat intresse för uppsatsen samt för värdefull dialog kring PH 5 och Poul Henningsens arbete, vilket har bidragit med viktiga perspektiv till studien. Avslutningsvis vill jag rikta ett tack till Linnéuniversitetet och min handledare Jan Bäcklund för vägledning, stöd och konstruktiv feedback under arbetets gång.



# Innehållsförteckning

<b>1</b>	<b>Inledning</b> .....	<b>1</b>
1.1	Disposition.....	2
1.2	Bakgrund .....	2
1.3	Problemformulering .....	4
1.4	Syfte och frågeställningar.....	4
1.5	Avgränsning .....	5
1.6	Tidigare forskning .....	5
1.6.1	Tidigare forskning om Poul Henningsens ljusidéer.....	6
1.6.2	Tidigare forskning om hygge och ljus .....	7
1.6.3	Tidigare forskning om atmosfär.....	8
1.6.4	Tidigare forskning om semiotiska perspektiv .....	9
1.7	Teoretiska utgångspunkter .....	10
1.7.1	Semiotik som analytiskt begrepp .....	10
1.7.2	Hygge som analytiskt begrepp .....	10
1.7.3	Atmosfär som analytiskt begrepp .....	11
1.8	Metod.....	11
1.8.1	Tillvägagångssätt .....	12
1.8.2	Analysmodeller .....	12
1.8.3	Källor .....	12
1.8.4	Källkritik .....	12
1.8.5	Etiska överväganden .....	13
<b>2</b>	<b>Bakgrund och kontext</b> .....	<b>13</b>
2.1	Poul Henningsen och den funktionalistiska ljusidén.....	13
2.2	Hygge som kulturellt begrepp .....	15
2.3	PH 5 – Form och funktion .....	17
<b>3</b>	<b>Analys</b> .....	<b>18</b>
3.1	Verkbeskrivning - PH 5.....	18
3.2	PH 5 som kulturellt tecken .....	21
3.3	Hygge som kulturellt tecken.....	23
3.4	Ljus, atmosfär och meningsskapande processer.....	24
<b>4</b>	<b>Diskussion</b> .....	<b>27</b>
4.1	Förslag till vidare forskning .....	29
<b>5</b>	<b>Slutsats</b> .....	<b>30</b>
<b>6</b>	<b>Referenser</b> .....	<b>32</b>
<b>7</b>	<b>Bildförteckning</b> .....	<b>33</b>

## Bilagor



## 1 Inledning

PH-lampan, formgiven av Poul Henningsen, är ett av de mest kända objekten inom dansk designhistoria. Den karaktäriseras av sin form och sitt bländfria ljus, som symboliserar både dansk vardagsetetik och teknisk innovation. Detta väcker frågan om hur den känsla som uppstår – den atmosfär som lampan skapar – kan förstås och analyseras.

Studien fokuserar på den mest ikoniska modellen, PH 5, färdigställd 1956 och producerad från år 1958 av Louis Poulsen & Co. A/S i Köpenhamn (Designmuseum Danmark, 2008; se Bilaga 1). Lampan har sedan dess sålts i miljontals exemplar. Enligt Louis Poulsen (u.å.a) ligger priset 2025 från cirka 11 545 SEK, vilket placerar lampan i en högre prisklass för många konsumenter. Trots detta är PH 5 ett etablerat inslag i det danska hemmet och förekommer i olika typer av vardagsmiljöer – från villabebyggelse längs Strandvejen till studentlägenheter på Nørrebro. Detta väcker frågor om hur funktionell design har kommit att integreras i medelklassens vardagsliv i Danmark.

I en dansk kontext är frågor om ljus och atmosfär nära sammankopplade med begreppet hygge, som ofta används för att beskriva upplevelser av trivsel, gemenskap och välbefinnande i hemmet. Trots att hygge är ett frekvent förekommande begrepp i både populärkultur och designretorik, är dess relation till konkreta designobjekt och ljusets materiella utformning mindre utforskad. Studien undersöker därför hur PH 5-lampans konstruktion och ljus kan förstås i relation till hygge som ett atmosfäriskt fenomen.

Lampans spridning och kulturella laddning gör den till ett relevant studieobjekt inom designhistorisk forskning. Genom att undersöka PH 5 med utgångspunkt i begreppet hygge syftar studien till att fördjupa förståelsen för hur design kan bidra till upplevelser av trivsel och samhörighet i vardagliga sammanhang. Studien undersöker inte enbart designobjektets form, utan även hur materiella ting förmedlar kulturellt värde i vardagen.



## 1.1 Disposition

Inledningsvis presenteras uppsatsens upplägg. Uppsatsen börjar med bakgrund, problemformulering, syfte och frågeställningar, följt av tidigare forskning, teoretiska utgångspunkter och metod. Därefter beskrivs den designhistoriska, kulturella och tekniska kontexten kring Poul Henningsen, hygge och PH 5, med fokus på lampans form och funktion. Analysen genomförs stegvis: först en verkbeskrivning baserad på visuella observationer, sedan en semiotisk tolkning av PH 5 som kulturellt tecken och därefter en analys av hur hygge kommer till uttryck via ljuset. Analysen avslutas med en undersökning av ljusets atmosfärskapande verkan. Slutligen diskuteras resultaten i relation till bredare frågor om ljus, vardagsliv och designkultur. Förslag till vidare forskning presenteras, innan uppsatsen avslutas med slutsats.

## 1.2 Bakgrund

Poul Henningsen (1894–1967) föddes i Köpenhamn (Louis Poulsen, u.å.a). Han verkade som formgivare, skribent och samhällsdebattör. För Henningsen innebar design inte enbart form och estetik, utan även som ett medel för socialt och kulturellt ansvarstagande (Steffensen, 2006, s. 7). Med tiden inriktades hans arbete i allt högre grad på ljuset och dess betydelse för människors välbefinnande. Henningsen riktade kritik mot det elektriska ljusets bländning och eftersträvade i stället en belysning som fungerade väl i både praktiska och sinnliga sammanhang (Steffensen, 2006, s. 26).

Den historiska övergången från stearin, petroleum och gas till metalltrådsglödlampor innebar att ljusets färgtemperatur förändrades. Detta gjorde det elektriska ljuset mer kostnadseffektivt, samtidigt som det fick en kallare karaktär (Lytken, 2024, s. 27). För att hantera dessa förändringar uppstod ett behov i samtiden av att avskärma de nya ljuskällorna för att skapa ett varmare ljus, vilket ofta skedde med dekorativa lösningar (Dybdahl, 2014, s. 58). Samtidigt bidrog dessa förändringar till framväxten av funktionalismen, som formulerades som en reaktion mot tätt möblerade



interiörer och föremål vars utformning inte var anpassad till det elektriska ljuset. I Danmark etablerades funktionalismen under denna period, med Henningsen som en av dess ledande företrädare (Lytken, 2024, s. 22, 26). Inom den tidiga funktionalismen associerades hygge ofta med mörka och rikt dekorerade interiörer, något som uppfattades som oförenligt med ideal om ljus, rationalitet och funktion. I den modernistiska omställningen betraktades hygge därför ibland som problematiskt. Henningsen intog dock en mer nyanserad hållning. Enligt honom låg problemet inte i människors behov av hygge, utan i hur begreppet tolkades. Hygge kopplades, menade han, ofta samman med dekorativ pyntlighet. I stället förespråkade Henningsen en omdefinition av hygge i relation till ljusets kvalitet, där begreppet knöts till upplevelser av vila och ljusets funktion i det dagliga bruket, snarare än till yttre dekoration (Lytken, 2024, s. 28).

Henningsens arbete med ljus präglades av ett undersökande och prövande förhållningssätt, där form, material och proportioner successivt justerades i syfte att minska bländning och kontrollera ljusfördelningen. Utvecklingen av PH-systemet kan förstås som ett resultat av återkommande experiment med hur ljus reflekteras, sprids och upplevs i rummet, vilket ledde till ett system uppbyggt av flera reflekterande skärmar. Ambitionen var att utnyttja det elektriska ljuset på ett funktionellt sätt – utan att blända, men med möjlighet att rikta ljuset dit det behövs (Dybdahl, 2014, s. 58). Redan 1926 utvecklade Henningsen en form som uppfattades som tekniskt och estetiskt tillfredsställande, även om systemet vidareutvecklades under de följande decennierna (Lytken, 2024, s. 66). År 1928, under världsutställningen i Paris, belönades Henningsens flerskärmsystem, vilket bidrar till att befästa PH-principen som en ny standard för belysning (Steffensen, 2006, s. 21). PH-lampan etablerar därmed ett nytt sätt att hantera belysningsproblem, där målet är att skapa en ljusmiljö som, oavsett ljuskälla, minimerar bländning och möjliggör en jämn ljusfördelning (Lytken, 2024, s. 66). PH-lampan användes inledningsvis främst i offentliga miljöer som företag, varuhus och butiker, men ambitionen var från start att göra den tillgänglig för privata hem. För detta ändamål utvecklas modellen i olika storlekar och färger,



samtidigt som den börjar produceras i enklare och billigare material. Även konstruktionen förenklas för att möjliggöra industriell massproduktion. Sammantaget innebar detta att ekonomiska och demokratiska ambitioner integrerades i PH-systemets utformning (Dybdahl, 2014, s. 61). År 1958 lanserar Louis Poulsen modellen PH 5. I samband med lanseringen betonar Henningsen vikten av att artificiellt ljus bör innehålla inslag av det röda spektrum som kännetecknar kvälls- och morgonljus, eftersom detta uppfattas som mer naturligt och mindre ansträngande för ögat (Lytken, 2024, s. 66). Dessa idéer utvecklas vidare i kapitel 2.1, där Henningsens funktionalistiska ljusidé och omtolkning av hygge placeras i modernistisk kontext.

## 1.3 Problemformulering

Tidigare forskning har i huvudsak fokuserat på Henningsens funktionalistiska och tekniska innovationer, medan frågor om hur ljuset i modellen PH 5 bidrar till kulturella och emotionella betydelser i hemmiljön i mindre utsträckning har varit föremål för analys. Studier om hygge lyfter ofta fram ljusets betydelse på en övergripande kulturell nivå, men utan att relatera dessa resonemang till specifika designobjekt. Följaktligen är relationen mellan enskilda ljusdesignobjekt och hygge som atmosfäriskt fenomen ännu otillräckligt belyst.

## 1.4 Syfte och frågeställningar

Mot denna bakgrund syftar uppsatsen till att analysera hur PH 5:s form, materialitet och ljusverkan samverkar i skapandet av kulturella och estetiska ideal, särskilt de som är förknippade med hygge.

Utifrån detta formuleras följande frågeställningar:

- På vilket sätt kan PH 5 förstås som ett kulturellt uttryck för hygge och inom den danska designtraditionen?



- Hur förenas funktion och stämningsskapande i PH 5:s form och ljussättning, och hur förmedlas detta genom semiotiska uttryck i designen?

## 1.5 Avgränsning

Studien avgränsas till att analysera PH 5-lampan i relation till begreppet *hygge* inom en dansk kontext. Andra modeller inom PH-systemet samt bredare aspekter av dansk design behandlas inte.

Begreppet *hygge* behandlas enbart inom en dansk kulturell kontext och förs inte in i jämförande eller internationella perspektiv. Atmosfärsteori och semiotik tas i bruk i den utsträckning de är relevanta för analysen av ljus, rumslighet och kulturell betydelse, utan ambition att ge en heltäckande teoretisk genomgång av dessa fält. Studien avgränsas vidare från att analysera PH 5 som ett statusobjekt. Fokus ligger i stället på lampans användning i vardagliga sammanhang och dess betydelse som ett atmosfärsskapande designobjekt i det danska hemmet, snarare än på frågor om status eller konsumtion. Analysen bygger på en fördjupad undersökning av en specifik modell och omfattar inga jämförelser med andra modeller eller designobjekt. Empirin utgörs huvudsakligen av en kvalitativ verkbeskrivning baserad på egen observation av PH 5 genomförd i Louis Poulsens showroom, kompletterad med ett eget fotografi från observationstillfället. Därutöver har lampan observerats i andra sammanhang, vilka fungerar som kontextuellt stöd men inte utgör föremål för systematisk analys eller jämförelse.

## 1.6 Tidigare forskning

Tidigare forskning sammanfattar studier inom fyra områden som är av vikt för analysen av PH 5: Poul Henningsens ljusidéer, *hygge* och ljus, atmosfärsteori samt semiotik.



## 1.6.1 Tidigare forskning om Poul Henningsens ljusidéer

Poul Henningsen har i tidigare forskning främst uppmärksammats för ljusidéer, de tekniska innovationerna och rollen inom den danska modernismen.

Erik Steffensen, professor vid Kunstakademiet i Köpenhamn, ger i *Danske designere – Poul Henningsen* (2006) en idéhistorisk genomgång av Henningsens formgivning och tankevärld, där ljus förstås utifrån en humanistisk utgångspunkt. Henningsen betraktade belysning som ett medel för att förbättra människors boende- och bruksmiljöer genom att skapa ett mjukare och mer behagligt ljus, i kontrast till det skarpa och kalla elektriska sken som präglade samtidens glödlampor (Steffensen, 2006, s. 8–10). Denna strävan efter ett människonära och sinnligt anpassat ljus utgör enligt Steffensen en central utgångspunkt för förståelsen av PH-systemets utveckling. Steffensen beskriver vidare Henningsens ljusidéer som grundade i en humanistisk och funktionell förståelse av belysning, där ljusets funktion ges företräde framför det estetiska uttrycket (s. 26). Dessa idéer sätts i relation till en bredare dansk designtradition präglad av proportioner, funktion och användarnas behov (s. 22), vilket positionerar Henningsen som en central aktör inom den danska modernismen (s. 60).

Designhistorikern Lars Dybdahl, redaktör för *101 danske designikoner* (2014), bidrar till att komplettera Steffensens idéhistoriska perspektiv genom att tydliggöra hur dessa tankar tar konkret form i lampkonstruktionen. Dybdahl beskriver hur Henningsens funktionella belysningsprinciper innebar ett tydligt brott med samtidens dekorerade lampskärmar av tyg och ornament. I stället utvecklades en tekniskt kontrollerad ljusfördelning där reflekterande skärmar styr ljuset och minimerar bländning (Dybdahl, 2014, s. 59). Där Steffensen främst betonar de ideologiska och humanistiska utgångspunkterna, bidrar Dybdahl således med en materiell och konstruktiv förståelse av hur ljusidéerna omsätts i form.



Designhistorikern Marlene Lytken fördjupar denna förståelse ytterligare i *Danske lamper – 1929 til nu* (2024) genom att placera PH-lamporna i en bredare inrednings- och hemmiljömässig kontext. I denna kontext framträder PH 5 som ett kännetecken för modern inredning, genom att bygga vidare på etablerade föreställningar om ljusets kvaliteter och funktion i hemmiljön (s. 28). Samtidigt understryker Lytken hur lampans form svarar mot modernismens krav på funktionalitet och praktisk användbarhet (s. 66). På så sätt binder Lytken samman de humanistiska ideal som Steffensen beskriver med den tekniska och formmässiga utveckling som Dybdahl analyserar.

Sammantaget visar tidigare forskningen hur Henningsens ljusidéer ofta relateras till funktionalistiska ideal, utan att funktionalism behöver utgöra uppsatsens övergripande analytiska perspektiv.

## 1.6.2 Tidigare forskning om hygge och ljus

Hygge har i tidigare forskning främst behandlats som en kulturell praktik kopplad till vardagsliv, gemenskap och sinnliga upplevelser. Inom studier av ljus och hemmiljö har hygge samtidigt förståtts som nära sammanlänkat med belysningens färg, styrka och kvalitet.

Antropologen Mikkel Bille framhåller i *Lighting up cosy atmospheres in Denmark* (2015) att ljus inte enbart är något som upplevs, utan något som aktivt iscensätts genom praktik (s. 57–61). Med hjälp av begreppet *hygge lys* – ett varmt, mjukt och indirekt ljus – beskriver Bille hur sådana ljuspraktiker skapar stämningar av trygghet och närhet i hemmiljön. Här förstås hygge inte som ett abstrakt ideal, utan som något som uppstår genom konkreta sätt att använda ljus i vardagen.

I linje med detta placerar Lytken i *Danske lamper – 1929 til nu* (2024) ljusets betydelse i ett bredare kulturhistoriskt sammanhang. Lytken beskriver hur ljus och belysning i Danmark fått en stark koppling till begreppet hygge. Denna koppling förstås i relation till historiska levnadsförhållanden präglade av det nordiska klimatet och de långa, mörka vintrarna, vilket bidrog till att elektriskt ljus tidigt kom att förknippas med värme och trygghet i hemmet (s.



24). Där Bille fokuserar på ljusets praktiker och dess betydelse för vardagliga upplevelser, bidrar Lytken ett kulturhistoriskt perspektiv som förklarar hur och varför just dessa ljuskvaliteter har kommit att få en så central roll i den danska hemmiljön.

### 1.6.3 Tidigare forskning om atmosfär

Atmosfärsteori har etablerats som ett centralt teoretiskt fält inom estetiken och erbjuder begrepp för att analysera hur rumsliga och sinnliga upplevelser formas i mötet mellan människa och rum. Inom detta fält tillskrivs ljus en central roll, då det påverkar hur rum uppfattas och upplevs kroppsligt och emotionellt.

Filosofen och estetikteoretikern Gernot Böhme utvecklar i *Atmosphere: The Fundamental Concept of a New Aesthetics* (1993) en grundläggande förståelse av atmosfärsbegreppet. Han beskriver atmosfärer som något som inte enbart finns i subjektet eller i objektet, utan som uppstår i relationen mellan dem (s. 114). Atmosfärer framträder därmed både kroppsligt och rumsligt, exempelvis genom omedelbara intryck av hur ett rum omedelbart kan framträda som inbjudande eller spänt. En central aspekt i Böhmes teori är begreppet *ecstasies*, som syftar på hur ting genom utformning och materialitet ”strålar ut” egenskaper som påverkar rummets stämning (s. 122). Böhme illustrerar detta med exemplet om en blå kopp, vars färg inte enbart förstås som en egenskap hos objektet, utan som något som sprider färg i rummet och präglar omgivningen. På så sätt förstås färg – liksom ljus – som relationella kvaliteter som skapar atmosfär snarare än som statiska egenskaper hos objektet (s. 121).

Där Böhme främst betonar hur tingens sinnliga kvaliteter ”strålar ut” och formar rummet, kompletterar professorn i estetik Tonino Griffero detta perspektiv genom att fördjupa förståelsen av hur atmosfärer erfaras av den människa som vistas i rummet. I *Atmospheres: Aesthetics of Emotional Spaces* (2014) betonar Griffero att atmosfärer inte i första hand uppfattas



kognitivt eller språkligt, utan erfaras genom kroppen som en samlad sinneserfarenhet (s. 62).

## 1.6.4 Tidigare forskning om semiotiska perspektiv

Semiotik erbjuder analytiska verktyg för att undersöka hur designobjekt fungerar som kulturella tecken och hur mening skapas genom deras visuella uttryck. Inom detta fält är Barthes bidrag särskilt relevanta för förståelsen av hur bilder och objekt kommunicerar betydelser bortom den omedelbara funktionen.

I *Image–Music–Text* (1977) beskriver semiotikern Roland Barthes hur visuella uttryck kommunicerar genom olika nivåer av betydelse. På den mest grundläggande nivån identifierar Barthes ett denoterande budskap, som han benämner “a message without a code”, där bilden återger motivet på en bokstavlig nivå (s. 17). Samtidigt betonar Barthes att visuella uttryck alltid bär ett konnoterande budskap, där kulturellt formade betydelser tillkommer genom socialt inlärd koder (s. 17). Tolkningen av visuella tecken förutsätter därmed kulturell kunskap, då bildens element får mening genom gemensamma tolkningsramar snarare än endast genom bilden (s. 34–35). Barthes utvecklar detta resonemang genom begreppet *myt*, som tjänar till att beskriva hur kulturellt formade betydelser kan framstå som naturliga och självklara (Barthes, 1977, s. 45–46). Inom ett semiotiskt perspektiv innebär detta att designobjekt inte enbart kan förstås utifrån funktionella egenskaper, utan även som bärare av kulturellt förankrade betydelser som reproduceras genom återkommande bruk och igenkänning.

Kommunikationsforskaren Wendy Leeds-Hurwitz fördjupar detta perspektiv i *Semiotics and Communication: Signs, Codes, Culture* (1993) genom att visa hur mening formas genom sociala koder och kulturella konventioner (s. 26). Här betonas att betydelser inte är inneboende i objekt, utan uppstår genom socialt delade sammanhang och tolkningspraktiker.



## 1.7 Teoretiska utgångspunkter

I uppsatsen behandlas de teoretiska utgångspunkterna inte isolerat, utan integreras i analysen för att belysa hur PH 5:s form, ljus och kulturella betydelser tar gestalt i vardagliga sammanhang.

### 1.7.1 Semiotik som analytiskt begrepp

Semiotik används i denna uppsats som ett analytiskt verktyg för att undersöka hur PH 5:s visuella utformning kommunicerar kulturella betydelser i ett vardagligt sammanhang. I analysen tillämpas Barthes (1977) begreppen denotation, konnotation och myt för att strukturera tolkningen av lampans form, färgsättning och ljusspridning. Denotation används för att beskriva lampans visuella och materiella egenskaper, medan konnotation möjliggör en analys av de kulturella och emotionella associationer som dessa uttryck ger upphov till. Mytbegreppet används för att belysa hur PH 5 kan förstås som bärare av mer övergripande föreställningar om dansk design och vardaglig trivsel. För att sätta dessa tolkningar i ett socialt sammanhang används Leeds- Hurwitz (1993) som ett stöd för att förstå hur mening skapas genom gemensamma tolkningsramar och sociala normer.

### 1.7.2 Hygge som analytiskt begrepp

Hygge används i uppsatsen som ett analytiskt begrepp för att undersöka hur ljus bidrar till skapandet av stämning och trivsel i den danska hemmiljön. I analysen används begreppet inte som en allmän eller abstrakt definition, utan som ett verktyg för att tolka hur PH 5:s ljus fungerar i vardagligt bruk. Begreppet operationaliseras genom Billes (2015) förståelse av hyggelys, vilket innebär ett varmt, mjukt och indirekt ljus som bidrar till upplevelser av närhet och trygghet i hemmet. Detta möjliggör en analys av PH 5:s ljusspridning och bländfrihet i relation till hur stämning iscensätts genom praktisk användning av belysning. För att sätta denna tolkning i ett bredare kulturellt sammanhang används Lytkens (2024) kulturhistoriska perspektiv, där hygge förstås som en vardagsnära praktik formad av historiska och



sociala förhållanden. Tillsammans möjliggör dessa perspektiv en analys av hur PH 5:s ljus både praktiserar och reproducerar kulturella föreställningar om hygge i det danska hemmet.

### 1.7.3 Atmosfär som analytiskt begrepp

Atmosfär används i uppsatsen som ett analytiskt begrepp för att undersöka hur PH 5:s ljus verkar i rummet och erfars kroppsligt i de miljöer där lampan används. I analysen tillämpas atmosfärteori för att tolka samspelet mellan lampans materiella utformning och rummets upplevda karaktär, snarare än att analysera rummet som enbart en fysisk behållare. Med utgångspunkt i Böhmes (1993) förståelse av atmosfärer som något som uppstår i mötet mellan människa och ting, används begreppet för att analysera hur PH 5:s form, ljusspridning och bländfrihet bidrar till hur rummet känns och upplevs. Begreppet ecstasies används här för att uppmärksamma hur objektets egenskaper träder fram i rummet genom ljusets riktning, intensitet och färgfiltrering. Detta perspektiv fördjupas genom Grifferos (2014) betoning av atmosfärer som kroppsligt erfarna, vilket möjliggör en analys av hur PH 5:s ljus påverkar rummets sinnliga kvaliteter och den stämning som uppstår i vardagliga miljöer. Sammantaget används atmosfärbegreppet för att analysera hur lampans ljus inte enbart belyser rummet, utan aktivt bidrar till dess atmosfäriska karaktär.

## 1.8 Metod

I uppsatsen studeras PH 5 genom en kvalitativ analys med fokus på lampans form och ljusverkan. Analysen bygger på visuell iakttagelse av designobjektet i kombination med relevant litteratur och dokumentation från Louis Poulsen. Metoden utgår från att designobjekt kan förstås genom hur de används, snarare än enbart genom tekniska eller formmässiga beskrivningar. Analysen går från en beskrivning av objektets visuella och ljusmässiga egenskaper till en tolkning av hur ljuset tas i bruk och ges mening genom vardagsbruk.



## 1.8.1 Tillvägagångssätt

Analysen inleds med en beskrivning av PH 5:s form, materialitet och ljus utifrån ett egenproducerat fotografi och visuella observationer. Lampan tolkas stegvis genom tre teoretiska perspektiv: hygge, atmosfärsteori och semiotik.

## 1.8.2 Analysmodeller

Hyggeperspektivet fokuserar på hur lampans ljus kan bidra till trivsel och ro i hemmiljöer. Atmosfärsteori tillför begrepp för att analysera hur ljuset verkar stämningsskapande i rummet och erfaras kroppsligt. Semiotiken möjliggör tolkningar av de kulturella och estetiska betydelser som uttrycks genom lampans form och visuella egenskaper. Tillsammans utgör modellerna ett analytiskt ramverk för både ljusets upplevelsemässiga effekter och lampans kulturella position.

## 1.8.3 Källor

I studien används fotografi av PH 5 (figur 1) samt visuella observationer som studiens primära visuella källmaterial. Registreringsbladet från Designmuseum Danmark behandlas som museal objektdokumentation (bilaga 1). Louis Poulsens tekniska ljusdistributionsdiagram (bilaga 3) används som teknisk källa för att belysa lampans ljusspridning. Därutöver ingår dokumentation från Louis Poulsen om PH 5 som företagsproducerat källmaterial. Studien baseras även på sekundärkällor i form av tidigare forskning om Poul Henningsen och dansk designhistoria samt teoretiska perspektiv på hygge, atmosfär och semiotik.

## 1.8.4 Källkritik

Material från Louis Poulsen används som faktakälla, och eftersom texterna delvis är producerade i marknadsföringssyfte baseras analysen inte på deras värderande beskrivningar. Forskning om hygge är nära knuten till dansk kultur och tolkas därför i studien inom en nationellt avgränsad kontext.



Semiotiska analyser innebär en risk för övertolkning. För att motverka detta kombineras semiotik med atmosfärteori, vilket syftar till en mer balanserad analys. De visuella observationerna är delvis subjektiva, men genom användning av tydligt definierade teoretiska begrepp klargörs hur tolkningarna genomförs och därigenom ökar transparensen i analysens uppbyggnad.

## 1.8.5 Etiska överväganden

Studien baseras på analys av offentligt material och historiska källor. Den omfattar inte människor eller behandling av personuppgifter och faller därmed utanför tillämpningsområdet för etikprövningslagen (SFS 2003:460). De forskningsetiska övervägandena rör främst korrekt och transparent hantering av källor och analysmaterial, i enlighet med Vetenskapsrådets riktlinjer (2011). I praktiken innebär detta att teorier, tidigare forskning och källmaterial återges sakligt, samt att analysen tydligt skiljer mellan tidigare forskares resonemang och studiens egna tolkningar. Kontakter med företag och museer har skett med öppenhet kring studiens syfte, och då dessa aktörer inte deltagit som informanter bedöms studien sammantaget inte innebära några etiska risker.

## 2 Bakgrund och kontext

### 2.1 Poul Henningsen och den funktionalistiska ljusidén

Elektricitetens framfart under 1900-talets första decennier förändrade hemmets belysningsideal och bidrog till den funktionalistiska designrörelsens framväxt. Utvecklingen kan förstås som en reaktion mot övermöblerade miljöer och bristfälligt utformade objekt. Den nya tekniken krävde nya sätt att tänka kring hur objekt utformades, användes och upplevdes (Lytken, 2024, s. 22). I Danmark etableras funktionalismen under 1920-talet som del av en bredare internationell designutveckling. Mot



bakgrund av de ljusidéer som tidigare redogjorts för intar Poul Henningsen en central roll i den danska tolkningen av dessa ideal (Lytken, 2024, s. 26). I denna omställning betonas att nya tekniska förutsättningar kräver nya estetiska lösningar. Henningsen själv uttryckte detta med orden: “Den elektriske Krone er et nyt Ting, som Kræver en ny Form.” (Lytken, 2024, s. 36). Funktionalismens ideal betonar rationalitet, standardisering och ekonomisk effektivitet i bostäderna, vilket sågs som en väg mot mer ändamålsenliga och hälsosamma hem för fler människor (Lytken, 2024, s. 28). Den funktionalistiska inriktningen är samtidigt en del av den bredare modernistiska strömningen som präglar perioden. Modernismen innebar ett ideologiskt uppbrott från äldre inredningsideal och uttryckte en stark framtidstro där teknik, rationalitet och samhällsförändring stod i centrum. I denna brytning omvandlades även föreställningar om hemmet och trivsel. Även begreppet *hygge* kom att ges en ny innebörd i denna kontext. Henningsen omdefinierar *hygge* som ett kvalitativt och upplevelsebaserat begrepp, i stället för en fråga om dekorativ estetik. I en artikel från 1928 fastslog han att “Hygge er: Karakter, Hvile, Behag men ikke udvendig Stil”, och kritiserade därmed föreställningen om att *hygge* skulle vara liktydigt med dekorativ pyntlighet (Lytken, 2024, s. 28).

Mot denna bakgrund utvecklade Henningsen ett särpräglat förhållningssätt till belysning, där teknisk innovation kombinerades med omsorg för användarens upplevelse (Lytken, 2024, s. 24, 26–27). Hans arbete kan därför förstås som en modernistisk praktik med tydlig humanistisk inriktning snarare än som en strikt funktionalistisk hållning. Även om Henningsen delade modernismens tilltro till teknikens möjligheter betonade han att designens yttersta uppgift var att bidra till mänsklig trivsel och fungerande livs- och bruksmiljöer. Som Steffensen (2006) framhåller bidrog Henningsen till en fördjupad förståelse av ljusets betydelse i levda och brukade miljöer, där formgivning konsekvent relaterades till mänskliga behov (s. 8). Steffensen (2006) återger ett uttalande av Henningsen, som tydliggör denna position.



Ting er vigtige, brugen af dem er essentiel, men mere vigtigt er det at kunne tænke, ånde, leve og fungere i en socialt forsvarlig, demokratisk og samfundsmæssig human ramme. (Steffensen, 2006, s. 7).

Synen på design som ett samhällsansvar blir särskilt tydlig i relation till de förändringar som följde med det elektriska ljusets genombrott. När det elektriska ljuset introducerades upplevdes det ofta som kallare än tidigare ljuskällor. Samtidigt blev möjligheten till varmt och behagligt ljus i ökande grad beroende av ekonomiska resurser. Genom det flerskrämsystem som utvecklades inom PH-systemet kunde ljuset kontrolleras och mjukas upp utan användning av dekorativa skärmar eller dyra glödlampor (Steffensen, 2006, s. 26). Därigenom flyttades fokus från ljus som enbart teknisk lösning till ljus som en del av vardagens gemensamma livsvillkor, där frågor om trivsel, jämlikhet och tillgänglighet fick kulturell betydelse. Ett centralt inslag i detta arbete är Henningsens intresse för ljusets spektrala sammansättning. Han menade att det elektriska ljuset saknade de varma toner som tidigare ljuskällor naturligt gav, särskilt inslag av det röda spektrum som förknippas med kvälls- och morgonljus. När dessa etablerade principer senare tillämpades i PH 5 kom de till uttryck i lampans färgsättning. I originalutförandet var PH 5 försedd med små röda och blå skärmar, vilka inte hade en dekorativ funktion utan syftade till att påverka ljusets färgkvalitet. Genom att tillföra färg i den del av spektrum där ögat är minst känsligt kunde ljuset i det gulgröna området – där ögats känslighet är som störst – dämpas, vilket bidrog till ett mjukare och mindre ansträngande ljus (Nørregaard et al., 1994, s. 274).

## 2.2 Hygge som kulturellt begrepp

I samtida populärkulturella skildringar beskrivs hygge ofta som en upplevelse av samvaro och trygghet, där känslan av att vara hemma betonas snarare än kopplingen till specifika objekt. Wiking (2023) beskriver hygge som en känsla av att vara tillsammans med människor man tycker om och att kunna slappna av i vardagliga situationer (s. 6). Begreppet hygge härleds till det norska ordet *velvære* (välbefinnande) och förekommer i det danska skriftspråket sedan början av 1800-talet, vilket knyter begreppet till



historiska föreställningar om välmående och lycka (s. 9). I samtida danska associationer till hygge lyfts ofta levande ljus fram som ett centralt inslag, något som även speglas språkligt i uttrycket *lyseslukker* – en person som förstör stämningen (s. 16).

Inom akademisk forskning har hygge beskrivits som ett tillstånd präglad av en känsla av avslappnad närvaro, ofta i sociala sammanhang med familj eller nära vänner. Friedman Hansen (1974) visar i en tidig antropologisk studie att hygge är starkt förknippat med hemmet, men inte bundet till en specifik miljö eller ett enskilt objekt. Begreppet kan tillämpas på rum, aktiviteter, personer och situationer. Hygge förstås därmed som en kvalitativ egenskap hos vardagliga sammanhang snarare än som en dekorativ stil (s. 54). Denna förståelse av hygge som något som uppstår i bestämda sociala och rumsliga situationer, snarare än som ett abstrakt tillstånd, har senare fördjupats inom samtida forskning om ljus och vardagsliv. Bille (2015) visar att ljus inte enbart handlar om synlighet, utan om hur ljus påverkar känsloliv, socialt samspel och hur rum upplevs; i denna bemärkelse förstås hygge som en praktik som uppstår genom hur ljus tas i bruk i vardagen (s. 57–61). Detta ljusbruk kan skapa avgränsade “rum-i-rummet” som upplevs som trygga och avslappnade (s. 59) och fungera som en visuell och emotionell länk mellan människor, exempelvis genom synliga ljuspunkter i andras fönster (s. 60–61).

Utöver dessa kulturella och sociala dimensioner kan hygge-begreppet även förstås i relation till historiskt formade levnadsvillkor i Danmark. Som tidigare forskning visat har återkommande erfarenheter av mörker och kyla bidragit till att forma kulturella föreställningar om ljus, där varmt och dämpat ljus kommit att förknippas med vila, trygghet och hemmets sociala funktion (Lytken, 2024, s. 11–12). I detta sammanhang beskriver Lytken även hur skymningsljusets varmare karaktär fungerat som en viktig referenspunkt för hur ljus värderas i hemmiljöer, där ljus som associeras med kväll och vila eftersträvas vid avkoppling, medan kallare ljus i högre grad kopplas till aktivitet och arbete (s. 11). Ljusets färg och karaktär påverkar därmed inte



enbart rummets visuella ordning, utan även människors humör, dygnsrytm, stressnivåer och i förlängningen deras välbefinnande (Lytken, 2024, s. 12).

## 2.3 PH 5 – Form och funktion

I PH 5 sammanförs Henningsens tidigare erfarenheter och experiment med ljus. Skärmarnas proportioner, materialens ljusreflekterande egenskaper och den geometriska konstruktionen samverkar för att skapa en jämn och kontrollerad ljusfördelning (Dybdahl, 2014, s. 60).

Lampans namn syftar på diametern på överskärmen i originalmodellen, som mäter 50 centimeter, och markerar därmed den geometriska grundprincip som låg till grund för konstruktionen (Lytken, 2024, s. 66). PH 5 produceras i två storlekar och erbjuds i ett flertal färg- och ytkombinationer, där klassiska vita utföranden kompletteras av pastell- och färgvarianter som har introducerats över tid. Dessa variationer möjliggör anpassning till olika estetiska uttryck i hemmiljöer (Louis Poulsen, u.å., s. 4). Som nedhängd lampa är PH 5 uppbyggd av flera överlappande skärmar, vilka förhindrar direkt insyn i ljuskällan. Den översta skärmen döljer samtidigt lampans tekniska komponenter (Louis Poulsen, u.å., s. 5). Konstruktionen är utförd i metall, med skärmar i pressad aluminium, stål, mässing eller koppar, kombinerat med en frostad glasavskärmning som säkerställer att det nedåtriktade ljuset är bländfritt (Louis Poulsen, u.å., s. 2).

Ljusfördelningen är rundstrålande. Den översta, trumpetformade skärmen bidrar till vertikal belysning av rummet, medan de tre nedre skärmarna huvudsakligen leder ljuset nedåt. Den invändiga reflektorn i kombination med den nedersta glasavskärmningen skyddar betraktaren mot bländning. Skärmarnas geometriska utformning, tillsammans med deras mattlackerade undersidor, bidrar till en jämn spridning av ljuset runt lampan (Louis Poulsen, u.å., s. 5). I utförandet *Classic white* används fortfarande blå och röda innerskärmar. I senare färgversioner används vita innerskärmar, vilket enligt Louis Poulsen hänger samman med att nutida ljuskällor är varmvita



som standard och därmed inte kräver samma färgkompensation som tidigare (Louis Poulsen, personlig kommunikation via e-post, 2006-01-09).

Enligt Louis Poulsen består lampan av flera samverkande komponenter – däribland fattningshus, toppskärm, avståndsstycken, överskärm, antibländningsring, mellanskärm samt underskärm – vilka tillsammans utgör lampans konstruktion, där skärmarnas form och inbördes placering är avgörande för hur ljuset sprids (bilaga 2). Detta illustreras i företagets ljusdistributionsdiagram (bilaga 3), som visar hur ljuset fördelas mjukt och brett nedåt utan skarpa intensitetstoppar, vilket bidrar till en lågkontrastbelysning med minimalt bländningspåslag.

## 3 Analys

### 3.1 Verkbeskrivning - PH 5

Dessa observationer utgör studiens empiriska material och ligger till grund för analysen. Beskrivningen bygger på ett exemplar av PH 5, observerat i Louis Poulsen Showroom i Köpenhamn den 18 november 2025. Lampans färg är enligt Louis Poulsen *Classic White*.

Lampans konstruktion består av fyra metallskärmar i olika storlekar, placerade i ett vertikalt skiktat system. Den översta skärmen är svagt uppåtriktad och har näst störst diameter. Skärmen under har störst diameter och utgör konstruktionens huvudsakliga volym. Den tredje skärmen har mindre diameter, och längst ned återfinns den minsta skärmen. Till skillnad från den översta skärmen är de tre nedre skärmarna nedåtriktade. Skärmarna uppvisar en matt yta på ovansidan och en mer reflekterande yta på innersidan. Detta kan särskilt iaktas hos den översta skärmen, som reflekterar ljuset från ljuskällan tillbaka nedåt. Även den nedersta skärmen bidrar till att styra ljuset nedåt genom reflekterande ytor, medan de mellersta skärmarna medverkar till att leda ljuset både nedåt och utåt i rummet.



Ljuset reflekteras mellan skärmarna i flera steg, vilket innebär att det inte träffar betraktaren direkt. I stället leds ljuset längs skärmarnas sidor och sprids mjukt i rummet, samtidigt som huvuddelen av ljusflödet koncentreras nedåt. Vid observationstillfället var lampan placerad över en horisontell yta i sittplatshöjd. Under lampan kunde ett tydligt avgränsat ljusfält iakttas, medan ljuset längre ut i rummet övergick i mjukare skuggor. Ljuset har en varm karaktär och upplevs samtidigt som relativt starkt i förhållande till rummets övriga belysning.

Det observerade exemplaret är tillverkat i pulverlackerad metall i en varm, bruten vit ton, som närmast kan beskrivas som äggskalsvit. Ytan upplevs som matt och reflekterar inte ljuset på ett blänkande sätt, utan bidrar till ett dämpat och mjukt ljusintryck. Konstruktionen hålls samman av metallfästen i en lila nyans, vilka kontrasterar mot de ljusa ytorna och ger lampan ett tekniskt och industriellt inslag. Under den största skärmen finns en mindre ring som på insidan är lackerad i samma lila nyans, vilket förstärker detta visuella intryck. Vid denna skärm, längre in i lampans inre struktur, kan även en röd ring eller platta urskiljas, vilken påverkar ljusets karaktär genom att ge det en varmare ton.



**Figur 1.** *PH 5* i Louis Poulsens showroom, Köpenhamn. Foto: Författaren, 2025.



## 3.2 PH 5 som kulturellt tecken

PH 5 analyseras här som ett kulturellt tecken, där lampans visuella uttryck förmedlar betydelser utöver dess praktiska funktion som belysningsobjekt. Analysen tar utgångspunkt i den verkbeskrivning som presenterats i föregående avsnitt och fördjupas med hjälp av semiotisk teori.

På en denoterande nivå kan PH 5, i linje med den tidigare verkbeskrivningen, förstås som en taklampa i metall vars huvudsakliga funktion är att sprida ett bländfritt och nedåtriktat ljus över en horisontell yta i sittplats- eller arbetshöjd, som ett matbord. Lampan möjliggör visuell orientering i rummet under kvälls- och nattetid, när det naturliga ljuset är begränsat. På denna nivå handlar betydelsen om vad lampan är och vad den gör i ett funktionellt avseende. På en konnotativ nivå kan betydelsen analyseras genom hur lampans form, material och ljusverkan samspelar med kulturella föreställningar i en dansk designkontext. Den flerskärmade konstruktionen, där ljuskällan döljs och ljuset leds indirekt, kan tolkas som ett uttryck för återhållsamhet och teknisk kontroll snarare än dekorativ ambition. Den matta, ljusa ytan och frånvaron av ornament bidrar till ett intryck av enkelhet och funktion. Formens värde ligger således i ljusets effekt och praktiska användning, inte i utsmyckning.

Konnotationer kan, enligt Barthes, bestå av spridda och diskontinuerliga tecken som samverkar och tillsammans pekar mot ett övergripande kulturellt uttryck eller stil. Det betecknade på denna nivå utgör därmed ofta inte ett specifikt innehåll, utan en mer allmän kulturell betydelse, exempelvis något som uppfattas som ”franskt” (Barthes, 1977, s. 32–35), här förstått i relation till det ”danska”. I analysen av PH 5 kan formens återhållsamhet, ljusets kvalitet och frånvaron av ornament samverka till att ge uttryck för ett danskt designideal präglad av funktionalism, bruksmässig användbarhet och ljusets roll i hemmiljön. Här förstås denna betydelsenivå inte som en fast betydelse, utan som ett samspel mellan form, ljus och kulturell igenkänning, där ”danskhet” fungerar som ett samlande stiluttryck snarare än som en entydig



symbol. I detta sammanhang kan PH 5 förstås som ett uttryck för dansk funktionalism, både genom dess formgivning och koppling till den välkända formgivaren Poul Henningsen, vars idéer får stark genomslagskraft i den danska designtraditionen. Lampan har även kommit att förknippas med föreställningar om ett välordnat vardagsliv och ett tidlöst inredningsideal. Som Dybdahl (2014, s. 61) visar beskrevs PH 5 i interiörmagasin som en symbol för modern och demokratisk smak, och den etablerades tidigt som en självklar del av den moderna inredningen. Enligt Lytken (2024, s. 66) sägs det i dag finnas en PH 5 i vart femte danskt hem, vilket vittnar om hur djupt lampan har etablerats i den danska vardagskulturen. I linje med Leeds-Hurwitz (1993) kan dessa betydelser förstås som något som inte är statiskt, utan som skapas i sociala sammanhang genom gemensamma tolkningar och konventioner (s. 26). Ur detta perspektiv kan lampans betydelse också förstås som föränderlig över tid – från ett demokratiskt bruksföremål till ett objekt som i dag även förknippas med designmedvetenhet och status. Detta förstärker förståelsen av PH 5:s konnotationer som något som uppstår genom upprepade vardagliga möten med lampans ljusverkan, i stället för något som enbart är inbyggt i lampans form.

Mot denna bakgrund kan PH 5:s konnotationer fördjupas med hjälp av Barthes mytbegrepp. Här förstås betydelsen som mytisk, i den bemärkelsen att kulturellt och ideologiskt formade betydelser framstår som naturliga och självklara (Barthes, 1977, s. 45–46). PH 5:s form och ljusverkan, likväl som dess funktionella karaktär, uppfattas inte längre som resultat av specifika historiska och designideologiska ställningstaganden. I stället framstår lampan som ett närmast tidlöst uttryck för ”god” belysning och god design i en dansk kontext. Som mytisk representation kan lampan förstås som en representation av dansk modernism som internationellt stilideal, där funktion, enkelhet och mänsklig trivsel framstår som naturligt sammanhörande kvaliteter. Genom denna mytiska funktion tenderar lampans historiska och ideologiska förutsättningar att träda i bakgrunden, samtidigt som dess kulturella betydelse naturaliseras. Här framstår PH 5:s mytiska karaktär som nära förbunden med dess ljusverkan, där det behagliga och funktionella ljuset



bidrar till att befästa föreställningen om dansk design som naturligt vardagsnära och bruksvänlig. Här kan en dubbelhet i relationen mellan form och funktion identifieras. Som tidigare redogjorts utvecklade Henningsen PH-lamporna som en motreaktion mot tidens överdådiga och dysfunktionella inredningsideal med pråliga tyger och dekorativt överflöd. Lampans konstruktion var samtiden revolutionerande, då den bröt med rådande estetiska normer. I linje med Henningsens funktionalistiska ideal framstår skönheten i PH 5 som knuten till hur lampan löser uppgiften snarare än till dekorativa uttryck (Lytken, 2024, s. 28). Genom att hänga upp en PH 5 i hemmet kunde den enskilde därmed ta avstånd från äldre ideal och samtidigt ansluta till nya demokratiska värderingar om form och funktion. Det varma, behagliga ljuset blev på så sätt tillgängligt för fler, oavsett social status. Samtidigt påpekar Steffensen (2006, s. 15) att Henningsens tidiga lampor i dag i hög grad har kommit att fungera som samlarobjekt som ”utstrålar status och prestige”. I denna process kan även PH 5 förstås som ett objekt vars betydelse över tid har gått från funktionellt vardagsföremål till ett kulturellt laddat designobjekt. Dess värde fortsätter därmed att omvandlas i samtida sammanhang genom nya kulturella tolkningar och fortsatt bruk.

### 3.3 Hygge som kulturellt tecken

Hygge kan förstås som ett kulturellt tecken som formar föreställningar om vardagsliv i hemmet. Hygge fungerar därmed inte enbart som en individuell känsla, utan som en kollektivt delad referensram för hur samvaro praktiseras och hur hemmiljön förstås och värderas i en dansk kontext. I linje med Billes praktikbaserade förståelse är hygge nära knutet till hur ljus som ett praktiskt redskap tas i bruk, exempelvis genom att ljus tänds, dämpas eller riktas (Bille, 2015, s. 60). Hygge kan därmed förstås som en kulturellt etablerad praktik. Levande ljus och elektrisk belysning används för att strukturera vardagliga erfarenheter i hemmet. Utifrån Henningsen ljusidéer, som tidigare redogjorts för, kan hygge här förstås som en vidareutveckling av detta praktikbaserade synsätt. För Henningsen handlade hygge inte om yttre stil



eller pynt, utan om hur ljus och rum kunde skapa förutsättningar för orientering, närvaro och ett fungerande vardagsliv (Lytken, 2024, s. 28). Hygge förstås därmed inte utifrån hur saker såg ut, utan utifrån hur ljus påverkade människors upplevelse. Utifrån detta synsätt kan PH-lamporna förstås som en konkretisering av Henningsens syn på hur ljus verkar i bruk. I stället för att betona ljusets tekniska egenskaper utformades belysningen med fokus på hur den upplevs och kommer till användning i hemmiljön, där bländfrihet, varm ljuskaraktär och funktionell form samverkade i vardagligt bruk för att skapa en lugn och trygg hemmiljö (Lytken, 2024, s. 28). På så sätt knyts hygge, ljus och funktion samman i Henningsens formgivning.

Hygge kan här förstås som en kulturell tolkningsram som formar hur ljusmiljöer ges mening. Genom denna ram framstår vissa sätt att använda ljus som önskvärda, medan andra upplevs som störande. Betydelsen ligger därmed inte i objektet i sig, utan i de kulturella sammanhang där ljus tas i bruk, delas och upprepas i vardagliga praktiker. PH 5 kan i detta sammanhang förstås som ett exempel på hur denna förståelse av hygge tog materiell form i de danska hemmen (Dybdahl, 2014, s. 61). Upplevelsen av hygge analyseras vidare i teorier om atmosfär och sinnlig perception, med fokus på ljusets verkan i rummet.

### 3.4 Ljus, atmosfär och meningsskapande processer

Genom atmosfärsteori fördjupas analysen av PH 5. Fokus förskjuts från kulturellt kodade konnotationer till hur mening uppstår genom kroppslig och rumslig erfarenhet. Analysen visar alltså inte bara vad ljuset symboliserar, utan hur det faktiskt verkar i konkreta situationer. Det varma, bländfria ljuset förmedlar inte enbart kulturella föreställningar om trivsel och hemmiljö, utan skapar även en atmosfärisk upplevelse genom hur ljuset faller, avgränsar och strukturerar rummet. På så sätt framträder konnotationen av hygge inte enbart som en symbolisk betydelse, utan som en atmosfäriskt verksam och



kroppsligt erfaren kvalitet som tar form i mötet mellan ljus, rum och en mänsklig närvaro.

I det observerade exemplaret av PH 5 är lampan försedd med en röd innerskärm, vilken bidrar till att modifiera ljusets färgkaraktär i en varmare riktning. Den upplevda värmen ska dock inte förstås som en följd av skärmen ensam, utan som ett resultat av samspelet mellan den röda skärmen och den flerskärmade konstruktion som reglerar, sprider och mjukar upp ljuset. Genom denna kombination reduceras bländning och kontraster, vilket gör att ljuset upplevs som behagligt och rogivande i rummet. Med utgångspunkt i Böhmes atmosfärsteori kan detta förstås som ett exempel på hur ljusets form, färg och fördelning verkar atmosfäriskt genom att ”stråla ut” i rummet och prägla dess stämning (Böhme, 1993, s. 114, 121). I detta perspektiv är det inte enskilda egenskaper hos objektet som är avgörande, utan hur dessa egenskaper samverkar och blir rumsligt verksamma. PH 5:s bländfrihet och färgfiltrering kan därmed förstås som objektets ecstasies – de sinnliga kvaliteter genom vilka ljuset träder fram och formar rummets atmosfär. Grifferos teori fördjupar denna analys genom att rikta fokus mot hur den atmosfär som uppstår också erfars av den mänskliga kroppen. Där Böhme beskriver hur atmosfärer skapas i relationen mellan ting och rum, betonar Griffero hur dessa atmosfärer upplevs som omedelbara och kroppsligt förankrade stämningar (Griffero, 2014, s. 17). Atmosfären uppfattas därmed inte genom distanserad tolkning, utan genom hur kroppen påverkas av ljusets riktning, intensitet och värme. När PH 5 är tänd påverkar ljuset därför inte enbart rummets visuella framtoning, utan även hur kroppen orienterar sig i rummet. Den upplysta ytan under lampan samlar blicken och skapar ett tydligt centrum, medan rummets ytterkanter förblir i ett mjukare ljus. Genom denna rumsliga ordning riktas uppmärksamheten mot ett gemensamt ljusfält, vilket skapar förutsättningar för samvaro, exempelvis kring måltider eller samtal. Ljusets atmosfäriska verkan framträder här inte enbart som en stämning, utan som en aktiv kraft som organiserar kroppslig närvaro och socialt samspel i bruk.



I den danska ljuskulturen förstås hyggelys som en praktik där en varm, dämpad och omslutande atmosfär eftersträvas, snarare än maximal ljusstyrka eller funktionell belysning. I relation till den atmosfäriska analysen kan PH 5 förstås som ett exempel på hur ett sådant ljusbruk tar form genom design. Ljuset bidrar här till att skapa en kroppsligt och rumsligt erfaren vardagsatmosfär som möjliggör avkoppling och samvaro, snarare än en neutral eller distanserad ljusmiljö avsedd för sammanhang som till exempel arbete eller skola. Den atmosfäriska analysen av ljusets verkan kan här relateras till Poul Henningsens syn på hygge som en fråga om ljusets kvalitet och dess inverkan på människors upplevelse av rummet. För Henningsen handlade hygge inte om dekorativa uttryck, utan om ett ljus som är mjukt, bländfritt och som får vila i rummet. Ett sådant ljus skapar lugn och orienterbarhet snarare än visuell stress. I detta perspektiv förstås belysning som ett medel för att skapa en varm och mänsklig atmosfär, snarare än att efterlikna dagsljusets intensitet. Ljuset verkar här genom sina färgtoner och sin fördelning i rummet, vilket påverkar hur det erfars kroppsligt och sinnligt. De varmare ljuskvaliteterna bidrar till en känsla av trygghet och närvaro, där rummets stämning formas genom ljusets relation till den mänskliga perceptionen.

PH 5:s ljus erfars som mjukt men samtidigt kraftfullt och kan förstås som en del av lampans stämningsskapande verkan i rummet. Atmosfären framträder här inte som en neutral bakgrund, utan som en aktiv kraft som påverkar hur rummet tas i anspråk. PH 5:s ljus formar hur människor samlas, placeras och riktar uppmärksamhet, men också hur rummet känns att vistas i. Atmosfären fungerar därmed som ett mellanled mellan objektets form och den kroppsligt och rumsligt erfarna stämning som uppstår i mötet med ljuset. Denna kroppsligt och rumsligt erfarna atmosfär aktiveras därmed som en förutsättning för hur ljuset senare praktiseras och förstås i vardagliga sammanhang. I nästa kapitel förs analysens resultat samman och diskuteras i relation till uppsatsens syfte, frågeställningar och tidigare forskning.



## 4 Diskussion

I diskussionen sätts analysens resultat in i ett bredare sammanhang av frågor om ljus, vardagsliv och designkultur. Analysen tydliggör att PH 5 kan förstås som ett uttryck för hygge inom den danska designtraditionen, där ljusets kvalitet – snarare än dekorativ form – skapar förutsättningar för fokuserad samvaro och en fungerande hemmiljö. Hygge identifieras därmed inte som en stil, utan som en kulturell praktik som aktualiseras genom belysningens användning och upplevelse i rummet. PH 5:s betydelse ligger inte primärt i dess visuella uttryck, utan i hur lampan strukturerar hur hemmiljön upplevs och tas i bruk. Först genom en samläsning av semiotik, hygge och atmosfär blir det möjligt att analysera denna verkan i helhet. Den semiotiska analysen visar hur lampan kodas som dansk, funktionalistisk och förknippad med vardagsnära trivsel, där dessa kulturellt formade betydelser ofta framstår som självklara. Hyggebegreppet visar hur belysning fungerar som en social resurs i vardagen, där trivsel och gemenskap uppstår genom praktiker snarare än objektets form. Atmosfärsteorin visar hur dessa betydelser tar rumslig form som stämningar som erfaras genom kroppen. Kulturellt kodad mening framträder inte enbart som symbolisk, utan också som något som tar form genom vardagliga ljuspraktiker och verkar atmosfäriskt i konkreta situationer.

Med utgångspunkt i uppsatsens första frågeställning kan PH 5 förstås som ett redskap för att iscensätta hygge. Detta pekar mot en bredare förståelse av design, där mening inte främst lokaliseras till objektets form, utan till hur design verkar genom vardagliga praktiker, perception och socialt samspel. Mot bakgrund av uppsatsens andra frågeställning framträder funktion och stämningsskapande inte som motsatser, utan som ömsesidigt beroende genom bruk. Detta ligger nära Henningsens ljusidéers utgångspunkt: att belysningens uppgift är att skapa fungerande och mänskligt behagliga livs- och bruksmiljöer, snarare än dekorativ effekt. PH 5 framstår därmed mindre som ett isolerat designobjekt och mer som en del av rummets praktiker och orientering. Det bländfria, kontrollerade ljuset framträder



därmed både som en teknisk lösning och som bärare av kulturellt kodade föreställningar om god belysning och dansk vardagsetetik.

PH 5 används både som vardagligt bruksföremål och som ett kulturellt laddat designobjekt. Detta påverkar hur lampan uppfattas och värderas i samtida designkultur. Den självklara närvaron i hemmiljön – att lampan ”bara finns där” över matbordet – bidrar till att dess form och ljusverkan kan uppfattas som naturliga och tidlösa, snarare än som resultat av specifika historiska och ideologiska val. På så sätt fortsätter föreställningar om god belysning och funktionalistiska ideal att verka i vardagen, samtidigt som deras ursprung tenderar att hamna i bakgrunden. I detta ligger också en normerande dimension. När PH 5 uppfattas som en trygg och självklar lösning i hemmiljön riskerar alternativa sätt att utforma och erfara belysning att hamna i skymundan. Detta visar hur design inte enbart speglar kulturella ideal, utan också aktivt bidrar till att reproducera och stabilisera dem över tid.

Belysningen kan därmed i praktiken styras mindre av ljusets faktiska egenskaper och mer av de kulturella föreställningar om kvalitet, smak och vardagsnära ideal som lampan bär. Detta blir särskilt tydligt i ljuset av att PH 5 inte längre kräver färgkompenserade inneskärmar, då nutida ljuskällor är varmvita. Studien pekar därigenom på hur designobjekt inte bara möjliggör vissa sätt att leva, utan också bidrar till att avgränsa vad som uppfattas som legitimt och önskvärt i vardagen. PH 5:s koppling till hygge framstår därmed inte som knuten till ett specifikt färgelement, utan till en övergripande ljusidé. Den röda skärmen kan i detta sammanhang förstås som ett exempel på hur denna idé har materialiserats i vissa utföranden, snarare än som en nödvändig förutsättning för lampans stämningsskapande verkan. Detta kan bidra till att förklara hur PH 5 har kunnat varieras över tid utan att förlora kulturell betydelse.

Studieresultatet är kontextberoende och inte allmängiltigt. Eftersom fokus ligger på ett välkänt och kulturellt etablerat designobjekt finns en risk att kopplingen mellan PH 5, hygge och ”god” belysning framstår som självklar. Det som i analysen framträder som behagligt och stämningsskapande bygger



på historiskt och kulturellt formade ideal, snarare än på universella ljusprinciper. Studien visar inte hur PH 5 fungerar i alla sammanhang. Den visar hur lampan kan fungera inom en specifik kulturell och rumslig kontext. Analysen visar även hur PH 5:s ljus bidrar till att samla människor i rummet. Genom att skapa ett tydligt men mjukt ljus över gemensamma ytor uppstår vardagliga situationer där närvaro och samvaro blir möjliga. I en dansk kontext, där hemmiljön ofta utgör en central plats för vardagsliv och gemenskap, kan denna funktion bidra till en känsla av sammanhang och samhörighet. Här framträder lampans rumsliga och sociala funktion som nära sammankopplad med dess kulturella igenkännbarhet. PH 5 kan därmed förstås som ett igenkännbart kulturellt objekt som fungerar som social orienteringspunkt. Som en etablerad del av den danska designtraditionen fungerar lampan inte enbart som belysning, utan som ett vardagligt tecken för tillhörighet och igenkänning. I detta ligger en möjlighet att förstå varför PH 5 inte bara tas i bruk för ljus, utan också återkommer som ett medel för social och kulturell identifiering inom en gemensam kulturell referensram. Studien visar att PH 5 representerar en kontinuitet i hur ljus förstås och tas i bruk i den danska hemmiljön. Genom sin form och ljusverkan fungerar lampan som en materiell förutsättning för historiskt etablerade ideal om bländfrihet, värme och vardagsnära funktion, vilka fortsatt ges relevans i samtida sammanhang. På så sätt framträder PH 5 som ett exempel på hur design kan bära och samtidigt omförhandla kulturella ideal över tid. Lampan etablerar inte enbart ett designhistoriskt arv, utan möjliggör även praktiker genom vilka hygge iscensätts i vardagligt bruk.

## 4.1 Förslag till vidare forskning

Mot bakgrund av studiens resultat vore det relevant att i framtida studier undersöka hur PH 5 upplevs och tas i bruk i faktiska hemmiljöer genom intervjuer eller etnografiska observationer. En sådan ansats skulle kunna fördjupa förståelsen av hur hygge iscensätts i vardagliga praktiker, både inom och utanför en dansk kontext. Vidare skulle jämförande studier mellan PH 5 och samtida belysningslösningar, såsom LED- och smart belysning,



kunna belysa hur ideal om ljuskvalitet, trivsel och välbefinnande omförhandlas i takt med teknologisk utveckling. Slutligen vore det relevant att, med utgångspunkt i sociologen Pierre Bourdieus teorier om fält och kapital, undersöka hur PH 5:s position som designikon relaterar till hur materiella designobjekt kan fungera som bärare av symboliskt kapital, samt hur detta påverkar dess tolkning, värdering och användning i olika sociala sammanhang.

## 5 Slutsats

Denna uppsats har undersökt hur PH 5:s form och ljus samverkar med kulturellt, socialt och estetiskt förankrade ideal i hemmiljön, särskilt i relation till hygge. Genom en analys baserad på semiotik, hyggebegreppet och atmosfärsteori har studien visat hur belysning kan förstås som mer än en teknisk lösning, och i stället som en aktiv del av hur sociala situationer formas, organiseras och upplevs. I relation till den första frågeställningen visar studien att PH 5 kan förstås som ett uttryck för hygge, genom hur lampans ljus skapar förutsättningar för trivsel, samvaro och rumslig samling. Hygge framträder därmed inte som en stil, utan som en socialt etablerad praktik som uppstår genom hur ljus används och erfaras i vardagen.

Den andra frågeställningen belyses genom hur funktion och stämningsskapande samverkar i PH 5:s utformning. Lampans tekniska lösningar för ljusfördelning fungerar samtidigt som bärare av socialt etablerade betydelser, där föreställningar om god belysning och dansk design samspelar. PH 5 framträder därmed som ett funktionellt bruksföremål vars betydelser formas genom bruk och igenkänning över tid. Studien visar därmed hur en kombinerad analys av form, ljus och vardagspraktik kan bidra till en fördjupad förståelse av hur designens socialt och historiskt förankrade betydelser inte bara kommuniceras, utan också tar kroppslig och rumslig form i levd erfarenhet.





## 6 Referenser

Barthes, R. (1977). *Image–Music–Text*. London: Fontana Press.

Bille, M. (2015). Lighting up cosy atmospheres in Denmark. *Emotion, Space and Society*, 15, pp. 56–63.

Böhme, G. (1993). Atmosphere: The fundamental concept of a new aesthetics. *Thesis Eleven*, 36, pp. 113–126.

Designmuseum Danmark (2008). *Poul Henningsen: PH 5* [samlingsdatabaspost]. Köpenhamn: Designmuseum Danmark.

Dybdahl, L. (red.) (2014). *101 danske designikoner*. København: Gyldendal.

Friedman Hansen, J. (1974). *The proxemics of Danish daily life*. *Studies in the Anthropology of Visual Communication*, 1(2), pp. 52–62.

Griffero, T. (2014). *Atmospheres: Aesthetics of Emotional Spaces*. Farnham: Ashgate.

Leeds-Hurwitz, W. (1993). *Semiotics and Communication: Signs, Codes, Cultures*. Hillsdale, NJ: Lawrence Erlbaum Associates.

Linnéuniversitetet, Fakulteten för konst och humaniora (LNU) (2013). *Etiska riktlinjer för självständiga arbeten i utbildning på grundnivå och avancerad nivå*. Växjö/Kalmar: Linnéuniversitetet.

Louis Poulsen (u.å.). *Produktdatablad*. Tillgänglig på:

<https://www.louispoulsen.com/api/downloadcenter/download?type=cutsheetpdf&id=PH%205-90293%20Cut%20Sheet.pdf&overridelanguage=da-DK&variantId=5741104574>

[Hämtad 10 november 2025].



Louis Poulsen (u.å.a). *PH 5*. Tillgänglig på:

<https://www.louispoulsen.com/da-dk/catalog/privat/pendler-loftlamper/ph-5>

[Hämtad 11 november 2025].

Lytken, M. (2024). *Danske lamper – 1929 til nu*. Köpenhamn: Strandberg Publishing.

Nørregaard, K., Jørgensen, S., Hansen, O. & Munk Nielsen, P. E. (1994). Fra *PH lampen til PH 5. Variationer over et princip 1926–67*. I T. Jørstian & P. E. Munk Nielsen (red.), *Tænd! PH lampens historie* (pp. 229–292). København: Gyldendal/Louis Poulsen & Co. A/S.

SFS 2003:460. *Lag om etikprövning av forskning som avser människor*. Stockholm: Utbildningsdepartementet.

Steffensen, E. (2006). *Danske designere – Poul Henningsen*. Esbjerg: Rosendahls Bogtrykkeri.

Vetenskapsrådet (2011). *God forskningssed*. Stockholm: Vetenskapsrådet.

Wiking, M. (2023). *Den lille bog om hygge: Vejen til et hyggeligare liv*. Stockholm: Lind & Co.

## 7 Bildförteckning

**Figur 1.** Poul Henningsen, *PH 5*, taklampa. Mått i mm: 267 (h) x500 (b) x 500 (l). Louis Poulsen Showroom, Köpenhamn. Fotograf: författaren.



## Bilaga 1

Registreringsblad för PH 5 (Designmuseum Danmark, museinummer 59/2008)



### Kunstindustrimuseets Genstandsregistrant

11/11/2025

#### Registrering

Mus. nr.	59/2008	Gruppe	Belysning	 <p>18983</p> <p><input checked="" type="checkbox"/> FI</p> <p>mærket <input type="checkbox"/> nej</p> <p>Saml. <input type="checkbox"/></p> <p>Ved * se Etikette</p>
Anskaffelsesaar	2008	Undergruppe	Metal	
Datering		Type	Hængelampe	
Start_år_fusion	1958	Mag. plads		
Start_år_tekst		Ill. orig.	KIM digitalt	
Slut_år_fusion		Fototype	<input type="checkbox"/> Foto reg. jma	
Slut_år_tekst		Befinder sig	20. årh, 17, 1	
Land_1	Danmark	Reg. af	jma Dato 17.02.2020	
Kunstner 1 efternavn	Henningsen	Poul		
Kunstner data	1894-1967			
Kunstner 2 efternavn				
Kunstner data 2				
Kunstner 3 efternavn				
Kunstner data 3				
Genstand / titel	Hængelampe	"PH5"		
Beskrivelse	Hængelampe bestående af tre skærme og en kegle monteret på tre lilla ben. To mindre farvede skærme forhøjer den del af lysspektret, som er mindst følsomt for øjet.			
Materialer	Aluminium			
Teknik				
Mål og vægt	H 285 Ø 50 cm			
Produktionssted	Louis Poulsen & Co. a/s, København			
Mærke				
Proveniens				
Udstillinger				
Tilstand	God (28.01.2008/jma)			
Konservering				
Litteratur				
Kommentarer	Iflg. Lars Dybdahl, <i>Dansk design 1945-1975, produktdesign, grafisk design, møbeldesign</i> , Borgen, 2006. ISBN 13: 978-87-21-02702-5, p.199: Færdigtegnet 1956, fremstillet fra 1958Forefundet i inventariseret i udstillingen "Liljoni og virkelighed" / museets permanente 20. årh.			
Fritekst	1958* Danmark Belysning Hængelampe Metal Henningsen Poul Hængelampe Hængelampe			



## Bilaga 2

Benämningar på PH 5: s konstruktion enligt Louis Poulsen.

Källa: Bild mottagen via e-post från Louis Poulsen, 19 november 2025.

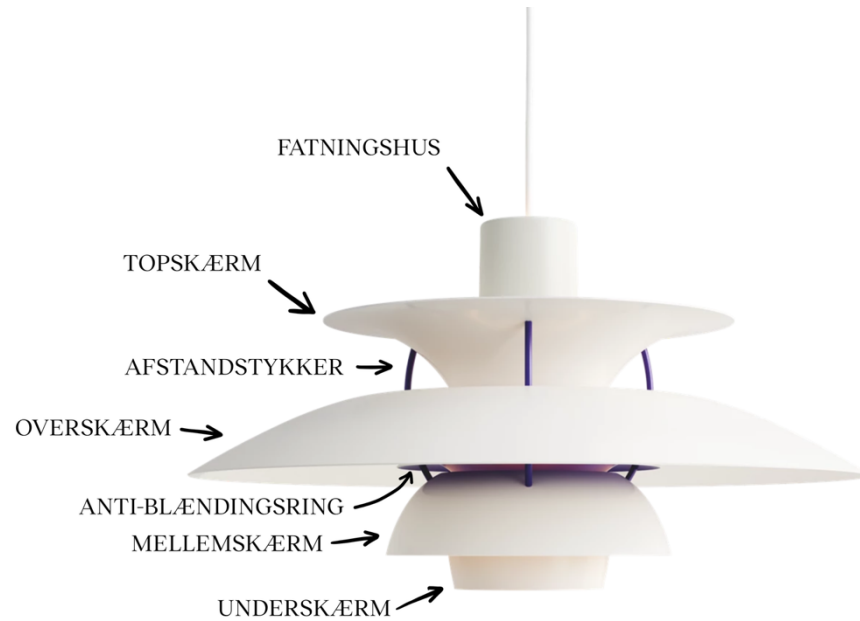



## Bilaga 3

Ljusdistributionsdiagram för PH 5

Diagrammen visar lampans ljusfördelning i kartesisk, isolux- och polarprojektion, där ljuset huvudsakligen riktas nedåt med jämn spridning och låg bländningsrisk. Källa: Louis Poulsen (u.å.a)

### Lysdistributionsdiagram

Cartesian

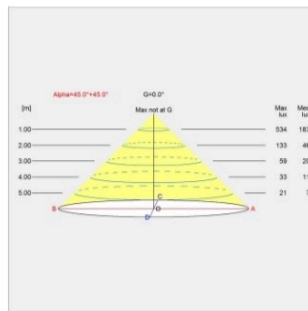

Isolux

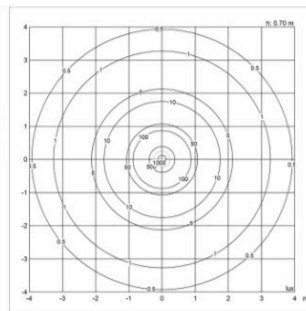

Polar

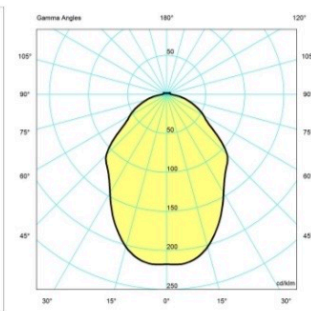



## Bilaga 4

Tillstånd att fotografera och använda bilden erhöles via mejlsvar från Louis Poulsen Showroom, 10 november 2025.

Hej Jennica,

Tak for din henvendelse.

Du skal være meget velkommen til at tage billeder af lamperne i vores showroom, og du må bestemt også gerne bruge dem i din opgave.

Vi, i showroomet, synes, at din opgave lyder meget spændende, og vi vil bestemt være interesserede i, at høre mere om den.

Har du endnu planlagt en dag du vil besøge vores showroom for at tage billedet? Så kan vi altid assistere hvis du har behov for noget.

Vi ser frem til dit besøg.

Hvis du har yderligere spørgsmål er du velkommen til at kontakte os igen.

Rigtig god dag.

Med venlig hilsen / Best regards

Alexandra

[louis Poulsen.com](https://louis Poulsen.com)

[Instagram](#) - [Instagram Professional](#) - [Facebook](#) -

[LinkedIn](#) - [Pinterest](#)